

INHALTSVERZEICHNIS

1. SICHERHEITSHINWEISE.....	28
2. SICHERHEITSANWEISUNGEN.....	29
3. GERÄTEBESCHREIBUNG.....	31
4. BEDIENFELD.....	33
5. VOR DER ERSTEN INBETRIEBNAHME.....	34
6. TÄGLICHER GEBRAUCH.....	34
7. WASCHPROGRAMME.....	38
8. VERBRAUCHSWERTE.....	40
9. TIPPS UND HINWEISE.....	41
10. REINIGUNG UND PFLEGE.....	43
11. FEHLERSUCHE.....	45
12. TECHNISCHE DATEN.....	48
13. MONTAGE.....	49
14. GARANTIE.....	52

WIR DENKEN AN SIE

Vielen Dank, dass Sie sich für ein Gerät von Electrolux entschieden haben. Sie haben ein Produkt gewählt, hinter dem jahrzehntelange professionelle Erfahrung und Innovation stehen. Bei der Entwicklung dieses großartigen und eleganten Geräts haben wir an Sie gedacht. So haben Sie bei jedem Gebrauch die Gewissheit, dass Sie stets großartige Ergebnisse erzielen werden. Willkommen bei Electrolux.

Besuchen Sie uns auf unserer Website, um:



Anwendungshinweise, Prospekte, Fehlerbehebungs- und Service-Informationen zu erhalten:

www.electrolux.com/webselfservice



Ihr erworbenes Produkt zu registrieren, um den besten Service dafür zu gewährleisten:

www.registerelectrolux.com



Zubehör, Verbrauchsmaterial und Original-Ersatzteile für Ihr Gerät zu erwerben:

www.electrolux.com/shop

REPARATUR- UND KUNDENDIENST

Bitte verwenden Sie ausschließlich Original-Ersatzteile für Ihre Produkte. Halten Sie folgende Angaben bereit, wenn Sie sich an den Kundendienst wenden Modell, Produktnummer (PNC), Seriennummer. Diese Informationen finden Sie auf dem Typenschild.



Warnungs-/ Sicherheitshinweise



Allgemeine Informationen und Empfehlungen



Informationen zum Umweltschutz

Änderungen vorbehalten.

1. SICHERHEITSHINWEISE

Lesen Sie die mitgelieferte Gebrauchsanleitung sorgfältig vor Montage und Inbetriebnahme des Geräts. Bei Verletzungen oder Schäden infolge nicht ordnungsgemäßer Montage oder Verwendung des Geräts übernimmt der Hersteller keine Haftung. Bewahren Sie die Anleitung immer an einem sicheren und zugänglichen Ort zum späteren Nachschlagen auf.

1.1 Sicherheit von Kindern und schutzbedürftigen Personen

- Dieses Gerät kann dann von Kindern ab 8 Jahren und von Personen mit eingeschränkten Fähigkeiten bedient werden, wenn sie dabei beaufsichtigt werden und/oder ihnen die sichere Benutzung des Geräts erklärt wurde, und wenn sie die potenziellen Gefahren der Benutzung kennen.
- Kinder dürfen nicht mit dem Gerät spielen.
- Kinder bis zu 3 Jahren sind während des Betriebs unbedingt von dem Gerät fernzuhalten.
- Halten Sie sämtliches Verpackungsmaterial von Kindern fern und entsorgen Sie es auf angemessene Weise.
- Halten Sie alle Wasch- und Reinigungsmittel von Kindern fern.
- Halten Sie Kinder und Haustiere vom geöffneten Gerät fern.
- Kinder dürfen keine Reinigung und Wartung ohne Beaufsichtigung durchführen.

1.2 Allgemeine Sicherheit

- Nehmen Sie keine technischen Änderungen am Gerät vor.
- Überschreiten Sie nicht die maximale Beladungsmenge von 3 kg (siehe Kapitel „Programmübersicht“).

- Der Betriebswasserdruck am Wassereinlass der Wasserversorgung muss zwischen 0,5 bar (0,05 MPa) und 8 bar (0,8 MPa) liegen.
- Die Lüftungsöffnung im Gerätesockel (falls vorhanden) darf nicht von einem Teppich, einer Matte oder einem Bodenbelag blockiert werden.
- Das Gerät muss mit den neu gelieferten Schlauch-Sets oder anderen neuen, vom autorisierten Kundendienst gelieferten Schläuchen an die Wasserversorgung angeschlossen werden.
- Alte Schläuche dürfen nicht wiederverwendet werden.
- Wenn das Netzkabel beschädigt ist, muss es vom Hersteller, seinem autorisierten Kundenservice oder einer gleichermaßen qualifizierten Person ausgetauscht werden, um Gefahren durch elektrischen Strom zu vermeiden.
- Schalten Sie das Gerät immer aus und ziehen Sie den Netzstecker aus der Steckdose, bevor Reinigungsarbeiten durchgeführt werden.
- Reinigen Sie das Gerät nicht mit einem Wasser- und/oder Dampfstrahl.
- Reinigen Sie das Gerät mit einem feuchten Tuch. Verwenden Sie ausschließlich Neutralreiniger. Benutzen Sie keine Scheuermittel, scheuernde Reinigungsschwämmchen, Lösungsmittel oder Metallgegenstände.

2. SICHERHEITSANWEISUNGEN

2.1 Montage

- Entfernen Sie die Verpackungsmaterialien und die Transportschrauben.
- Bewahren Sie die Transportschrauben an einem sicheren Ort auf. Wird das Gerät zu einem späteren Zeitpunkt umgesetzt, müssen die Transportschrauben wieder angebracht werden, um die Trommel zu verriegeln und innere Schäden zu vermeiden.
- Gehen Sie beim Umsetzen des Geräts vorsichtig vor, da es schwer ist. Tragen Sie stets Schutzhandschuhe und feste Schuhe.
- Montieren Sie ein beschädigtes Gerät nicht und benutzen Sie es nicht.
- Halten Sie sich an die mitgelieferte Montageanleitung.
- Stellen Sie das Gerät nicht an einem Ort auf, an dem die Temperatur unter 0 °C absinken kann oder an dem es Witterungseinflüssen frei ausgesetzt ist.

- Der Boden, auf dem das Gerät aufgestellt wird, muss eben, stabil, hitzebeständig und sauber sein.
- Stellen Sie sicher, dass die Luft zwischen dem Gerät und dem Boden zirkulieren kann.
- Stellen Sie die Füße so ein, dass der dazu erforderliche Abstand zwischen Gerät und Boden vorhanden ist.
- Stellen Sie das Gerät nicht an einem Ort auf, an dem die Tür nicht vollständig geöffnet werden kann.
- Stellen Sie keinen Behälter zum Auffangen möglicher Wasserlecks unter das Gerät. Wenden Sie sich an den autorisierten Kundendienst, wenn Sie Fragen zur Verwendung möglicher Zubehörteile haben.

2.2 Elektrischer Anschluss

- Das Gerät muss geerdet sein.
- Schließen Sie das Gerät unbedingt an eine sachgemäß installierte Schutzkontaktsteckdose an.
- Stellen Sie sicher, dass die elektrischen Daten auf dem Typenschild den Daten Ihrer Stromversorgung entsprechen. Wenden Sie sich anderenfalls an eine Elektrofachkraft.
- Verwenden Sie keine Mehrfachsteckdosen oder Verlängerungskabel.
- Achten Sie darauf, Netzstecker und Netzkabel nicht zu beschädigen. Falls das Netzkabel des Geräts ersetzt werden muss, lassen Sie diese Arbeit durch unseren autorisierten Kundendienst durchführen.
- Stecken Sie den Netzstecker erst nach Abschluss der Montage in die Steckdose. Stellen Sie sicher, dass der Netzstecker nach der Montage noch zugänglich ist.
- Fassen Sie das Netzkabel oder den Netzstecker nicht mit nassen Händen an.
- Ziehen Sie nicht am Netzkabel, wenn Sie das Gerät vom Netzstrom trennen möchten. Ziehen Sie stets am Netzstecker.
- Das Gerät entspricht den EWG-Richtlinien.

2.3 Wasseranschluss

- Achten Sie darauf, die Wasserschläuche nicht zu beschädigen.
- Bevor Sie neue oder lange Zeit nicht benutzte Schläuche, an denen Reparaturarbeiten ausgeführt wurden oder neue Geräte (Wasserzähler usw.) angepasst wurden, an das Gerät anschließen, lassen Sie Wasser durch die Schläuche fließen, bis es sauber austritt.
- Stellen Sie sicher, dass es keine sichtbaren Wasserlecks während und nach dem ersten Gebrauch des Gerätes gibt.

2.4 Gebrauch



WARNUNG!

Verletzungs-, Stromschlag-, Brand-, Verbrennungsgefahr sowie Risiko von Schäden am Gerät.

- Dieses Gerät ist ausschließlich zur Verwendung im Haushalt bestimmt.
- Beachten Sie die Sicherheitsanweisungen auf der Waschmittelverpackung.
- Platzieren Sie keine entflammaren Produkte oder Gegenstände, die mit entflammaren Produkten benetzt sind, im Gerät, auf dem Gerät oder in der Nähe des Geräts.
- Achten Sie darauf, dass alle Metallobjekte aus der Wäsche entfernt wurden.
- Berühren Sie während des Betriebs nicht die Glastür. Das Glas kann sehr heiß werden.

2.5 Service

- Wenden Sie sich zur Reparatur des Geräts an einen autorisierten Kundendienst.
- Verwenden Sie ausschließlich Originalersatzteile.

2.6 Entsorgung



WARNUNG!

Verletzungs- und Erstickungsgefahr.

- Trennen Sie das Gerät vom Stromnetz und von der Wasserversorgung.
- Schneiden Sie das Netzkabel in der Nähe des Geräts ab, und entsorgen Sie es.

- Entfernen Sie das Türschloss, um zu verhindern, dass sich Kinder oder Haustiere in der Trommel einschließen.
- Entsorgen Sie das Gerät nach den lokalen Vorschriften zur Rücknahme und Entsorgung von Elektroaltgeräten (WEEE).

3. GERÄTEBESCHREIBUNG

3.1 Gerätevorderseite

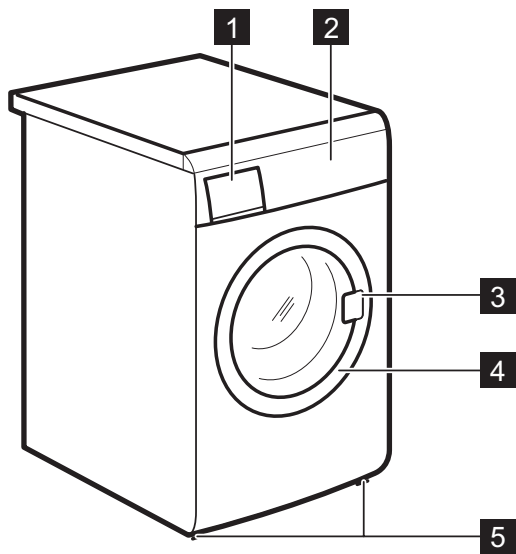

- 1** Waschmittelschublade
- 2** Bedienfeld
- 3** Türgriff
- 4** Äußerer Türrahmen
- 5** Schraubfüße zum Ausrichten des Geräts

3.2 Geräterückseite

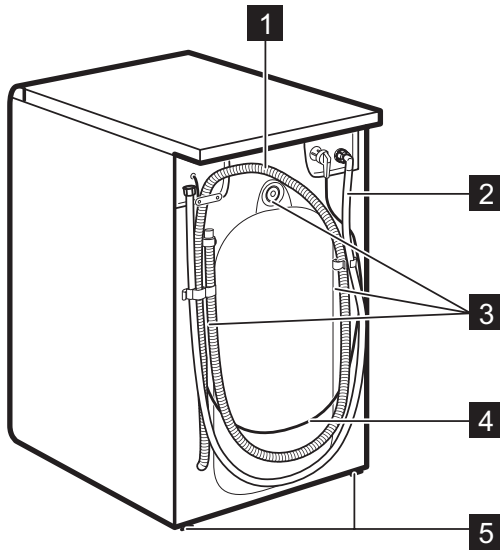

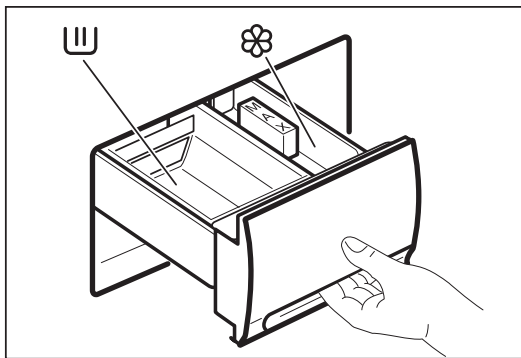

- 1 Ablaufschlauch
- 2 Zulaufschlauch
- 3 Transportsicherungen
- 4 Elektrokabel
- 5 Füße

3.3 Waschmittelschublade



 Fach für flüssige Pflegemittel (Weichspüler, Stärke). Weichspüler oder Stärkezusätze müssen in das Fach gefüllt werden, bevor das Waschprogramm gestartet wird.

 Fach für Pulver- oder flüssige Waschmittel, die für die Hauptwäsche verwendet werden. Wenn Sie flüssiges Waschmittel verwenden, füllen Sie es **kurz vor** dem Start des Waschprogramms ein.

 Wenn Sie ein Programm mit Vorwäsche einstellen, geben Sie das Waschmittel für die Vorwäsche direkt in die Trommel.

4. BEDIENFELD

4.1 Bedienfeldbeschreibung

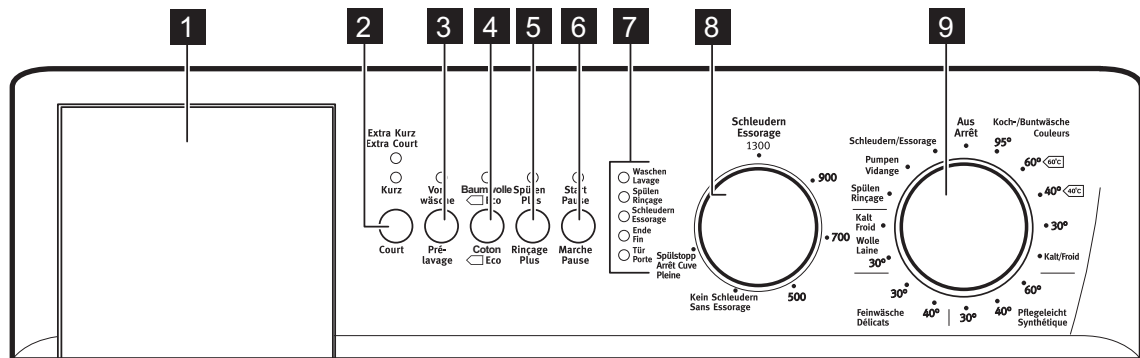

- | | |
|--|---|
| <p>1 Waschmittelschublade</p> <p>2 Optionstaste Kurz - Court und Extra Kurz - Extra Court</p> <p>3 Taste Vorwäsche - Pré-lavage</p> <p>4 Baumwolle Eco - Coton Eco Taste</p> | <p>5 Taste Spülen Plus - Rinçage Plus</p> <p>6 Taste Start Pause - Marche Pause</p> <p>7 Programmablauf-Kontrolllampen</p> <p>8 Wahlschalter Schleudern - Essorage</p> <p>9 Programmwahlschalter</p> |
|--|---|



4.2 Waschmittelschublade

Die Waschmittelschublade verfügt über zwei separate Fächer für Waschmittel und Weichspüler.

4.3 Zeitmanagement Kurz - Court/Extra Kurz - Extra Court

Mit dieser Taste lässt sich die Programmdauer um 10 bis 30 Minuten verkürzen.

4.4 Vorwäsche - Pré-lavage

Wird diese Option ausgewählt, führt das Gerät eine Vorwäsche vor dem Hauptwaschgang aus. Die Waschdauer verlängert sich dabei. Diese Option wird für stark verschmutzte Wäsche empfohlen.

4.5 Baumwolle Eco - Coton Eco



Sie können diese Option verwenden, wenn Sie normal verschmutzte Koch-/Buntwäsche und pflegeleichte Wäsche

waschen und gleichzeitig Energie sparen möchten.

4.6 Spülen Plus - Rinçage Plus

Dieses Gerät ist so konstruiert, dass es Energie spart. Sollte es erforderlich sein, die Wäsche mit einer zusätzlichen Wassermenge zu spülen (Extra Spülen), wählen Sie diese Option. Bei Auswahl dieser Option werden einige zusätzliche Spülgänge durchgeführt. Dies ist zu empfehlen in Gebieten mit besonders weichem Wasser und für Menschen mit allergischen Reaktionen auf Waschmittel.

4.7 Start Pause - Marche Pause

Mit dieser Taste starten oder unterbrechen Sie das gewünschte Programm.

4.8 Kontrolllampen

A —	○	Waschen Lavage
B —	○	Spülen Rinçage
C —	○	Schleudern Essorage
D —	○	Ende Fin
E —	○	Tür Porte

Die Kontrolllampe **A** leuchtet, wenn das Gerät den **Hauptwaschgang** durchführt.

Die Kontrolllampe **B** leuchtet, wenn das Gerät **spült**.

Die Kontrolllampe **C** leuchtet, wenn das Gerät **schleudert**.

Die Kontrolllampe **D** leuchtet am **Ende** des Waschgangs.

Die Kontrolllampe **E** zeigt an, dass die **Tür** geöffnet werden kann.

- Die Kontrolllampe leuchtet: die Tür kann nicht geöffnet werden.
- Die Kontrolllampe ist ausgeschaltet: die Tür kann geöffnet werden.
- Die Kontrolllampe blinkt: Die Tür kann bald geöffnet werden.

4.9 Schleuderdrehzahlwahlschalter

Wenn Sie den Schleuderdrehzahlwahlschalter drehen, können Sie die Schleuderdrehzahl des ausgewählten Programms ändern oder die Option **Spülstopp - Arrêt Cuve Pleine** oder **Kein Schleudern - Sans Essorage** wählen.

4.10 Programmwahlschalter

Er ermöglicht die Wahl eines Programms und/oder das Ein- und Ausschalten des Gerätes.

5. VOR DER ERSTEN INBETRIEBNAHME



WARNUNG!

Nehmen Sie alle Gegenstände aus der Trommel.

Starten Sie zunächst ein Waschprogramm ohne Beladung, um

eventuelle Rückstände aus dem Fertigungsprozess zu entfernen. Gießen Sie dazu ca. 100 ml Waschmittel direkt in die Trommel und stellen Sie ein Koch-/Buntwäscheprogramm mit 60 °C ein. Nach Ablauf dieses Programms ist das Gerät betriebsbereit.

6. TÄGLICHER GEBRAUCH



WARNUNG!

Siehe Kapitel "Sicherheitshinweise".

6.1 Einfüllen der Wäsche

1. Öffnen Sie die Gerätetür
2. Geben Sie jedes Wäschestück einzeln in die Trommel.
3. Schütteln Sie jedes Wäschestück leicht aus, bevor Sie es in das Gerät legen.

Achten Sie darauf, nicht zu viel Wäsche einzufüllen.

4. Drücken Sie die Tür fest zu.

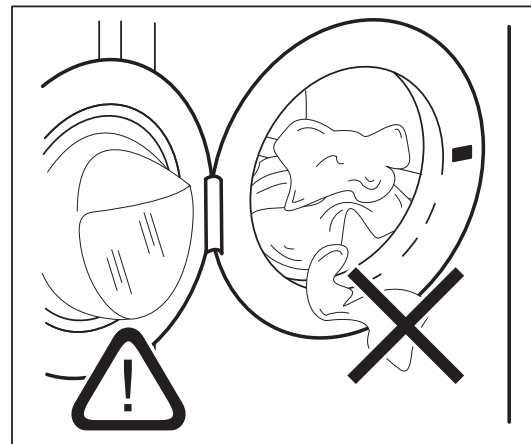

**VORSICHT!**

Vergewissern Sie sich, dass keine Wäschestücke zwischen Dichtung und Tür eingeklemmt sind. Ansonsten besteht das Risiko eines Wasseraustritts oder die Wäsche kann beschädigt werden.

6.2 Abmessen der erforderlichen Waschmittel- und Weichspülermenge

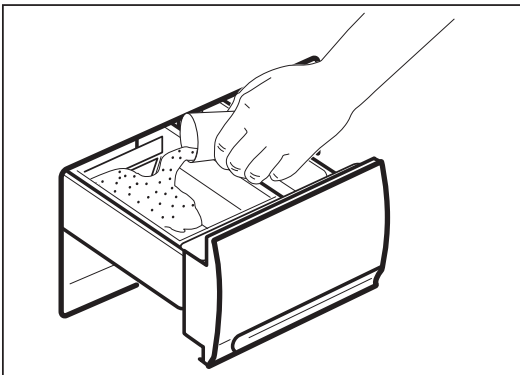

Ziehen Sie die Waschmittelschublade bis zum Anschlag heraus. Messen Sie die benötigte Waschmittelmenge ab und geben Sie das Waschmittel in das größere linke Fach .

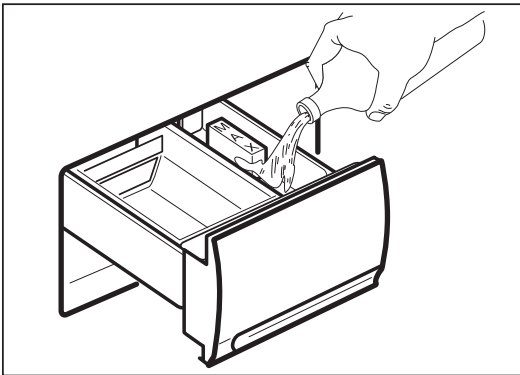

Füllen Sie bei Bedarf Weichspüler in das kleinere, mit  markierte Fach ein (die Markierung „MAX“ in der Schublade darf nicht überschritten werden).

Schließen Sie die Waschmittelschublade vorsichtig.

6.3 Wählen Sie das gewünschte Programm mit dem Programmwahlschalter

Drehen Sie den Programmwahlschalter auf das gewünschte Programm. Der Programmwahlschalter lässt sich nach rechts oder links drehen.

Die grüne Kontrolllampe der Taste **Start Pause - Marche Pause** beginnt zu blinken.

Die Kontrolllampen der Phasen, aus denen sich das gewählte Programm zusammensetzt, leuchten.

Auf Position Aus - Arrêt ist das Programm gelöscht und das Gerät ausgeschaltet.

Nach Ablauf des Programms muss der Programmwahlschalter zum Ausschalten des Geräts auf Aus - Arrêt gedreht werden.



Wird der Programmwahlschalter auf ein anderes Programm gestellt, während das Gerät arbeitet, beginnen die Kontrolllampen in der Programmablaufanzeige zu blinken, um die falsche Auswahl anzuzeigen. Die Maschine führt das neu ausgewählte Programm nicht aus.

6.4 Wählen Sie die Option Schleuderdrehzahl, Spülstopp oder Kein Schleudern.

Drehen Sie den Schleuderdrehzahl-Wahlschalter, um die Schleuderdrehzahl, die Option Spülstopp oder die Option Kein Schleudern zu wählen.

- Die Stellung 1300 U/min entspricht bei den Programmen Pflegeleicht und Wolle 900 U/min und beim Programm Feinwäsche 700 U/min.

Spülstopp

Mit der Option Spülstopp wird das Wasser des letzten Spülgangs nicht abgepumpt, sodass die Wäschestücke

möglichst wenig knittern. Nach Abschluss des Waschprogramms leuchten die Kontrolllampen „D“ und „E“, um anzuzeigen, dass das Wasser noch abgepumpt werden muss (siehe: „Am Programmende“).

Kein Schleudern

Mit dieser Option werden alle Schleudergänge unterbunden. Für besonders empfindliche Wäschestücke. Das Gerät fügt den Koch-/Buntwäsche- und Pflegeleicht-Programmen zusätzliche Spülgänge hinzu.

Näheres zur maximal zulässigen Schleuderdrehzahl für die einzelnen Programme entnehmen Sie bitte dem Abschnitt „**Waschprogramme**“.

6.5 Wählen Sie die gewünschten Optionen.

Je nach Programm lassen sich mehrere Zusatzfunktionen kombinieren. Diese müssen ausgewählt werden, nachdem das gewünschte Programm eingestellt wurde, und bevor die Taste **Start Pause - Marche Pause** gedrückt wird. Die entsprechende Kontrolllampe leuchtet auf.

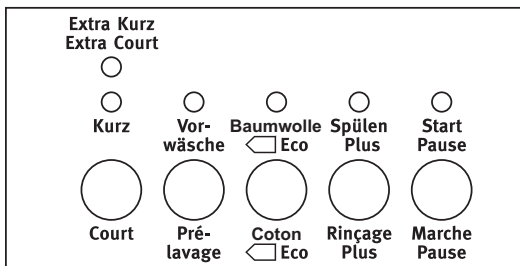

Bei Auswahl einer unzulässigen Option blinkt die entsprechende Kontrolllampe ca. 2 Sekunden lang. Näheres zur Kombinierbarkeit der Optionen mit den Waschprogrammen siehe Abschnitt „**Waschprogramme**“.

6.6 Auswählen der Verkürzungsoptionen

Sie können die Programmdauer verkürzen, bevor Sie das Programm starten. Verwenden Sie diese Option für leicht verschmutzte Wäsche. Die entsprechende Kontrolllampe leuchtet auf.

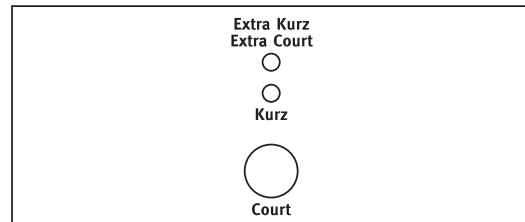

Durch die Wahl von **Extra Kurz - Extra Court** reduziert sich die Waschdauer um ca. 30 Minuten für Koch-/Buntwäsche und um 20 Minuten für pflegeleichtes Gewebe. Das Gerät führt einen Spülgang weniger aus.

Durch die Wahl von **Kurz - Court** reduziert sich die Waschdauer um ca. 10 Minuten. Diese Option wird für leicht verschmutzte weiße/bunte Wäsche und Synthetikwäsche empfohlen.

- Wählen Sie zuerst das Programm und anschließend diese Option aus, und drücken Sie dann die Taste **Start Pause - Marche Pause**.
- Sie können die Option Kurz oder Extra Kurz jederzeit vor dem Drücken der Taste **Start Pause - Marche Pause** abbrechen oder ändern.

6.7 Starten des Programms

Zum Starten des ausgewählten Programms drücken Sie die Taste **Start Pause - Marche Pause**; die entsprechende Kontrolllampe blinkt nicht mehr, sondern leuchtet nun kontinuierlich.

In der Programmablaufanzeige leuchten die Kontrolllampen **A** und **E** um anzuzeigen, dass das Gerät mit dem Programm beginnt und die Einfülltür verriegelt ist.

6.8 Ändern einer Option oder eines laufenden Programms

Solange eine Option noch nicht vom Programm ausgeführt wird, kann sie noch geändert werden.

Bevor Sie Änderungen vornehmen können, müssen Sie den Waschgang unterbrechen. Drücken Sie hierzu die Taste **Start Pause - Marche Pause**.

Das Programm kann geändert werden, solange Taste **Start Pause - Marche**

Pause noch nicht gedrückt wurde. Ein laufendes Programm können Sie nur ändern, indem Sie es zurücksetzen. Drehen Sie den Programmwahlschalter auf Aus - Arrêt und dann auf die neue Programmposition. Starten Sie das neue Programm, indem Sie die Taste **Start Pause - Marche Pause** erneut drücken.

6.9 Unterbrechen eines Programms

Drücken Sie die Taste **Start Pause - Marche Pause**, um ein laufendes Programm zu unterbrechen. Die entsprechende Kontrolllampe blinkt. Um das Programm fortzusetzen, drücken Sie die Taste erneut.

6.10 Löschen eines Programms

Drehen Sie den Programmwahlschalter auf Aus - Arrêt, um ein laufendes Programm abzubrechen. Anschließend können Sie ein neues Programm wählen.

6.11 Öffnen der Tür nach dem Programmstart

Schalten Sie das Gerät durch Drücken der Taste **Start Pause - Marche Pause** auf Pause.

Nach einigen Minuten kann die Tür geöffnet werden, wenn folgende Bedingungen zutreffen:

- Die Wassertemperatur liegt unter 55 °C.
- Das Wasser steht unterhalb der Unterkante der Tür.
- Das Gerät schleudert nicht.

Wenn sich die Tür nicht öffnen lässt, Sie diese aber unbedingt öffnen möchten, müssen Sie das Gerät ausschalten, indem Sie den Programmwahlschalter auf Aus - Arrêt drehen. Nach einigen Minuten kann die Tür geöffnet werden.

(Achten Sie auf Wasserstand und Temperatur.)

Anschließend müssen das Programm und die Optionen neu eingestellt werden; drücken Sie dann die Taste **Start Pause - Marche Pause**.

6.12 Am Programmende

Das Gerät wird automatisch ausgeschaltet.

Die Kontrolllampe **D** leuchtet, um anzuzeigen, dass das Programm zu Ende ist. Die Kontrolllampe **E** erlischt, die Tür kann geöffnet und die Wäsche herausgenommen werden.

Sollte sich bei Programmende noch Wasser in der Trommel befinden (wenn die Option Spülstopp - Arrêt Cuve Pleine gewählt wurde), **dann gehen Sie zum Abpumpen des Wassers bitte wie folgt vor:**

- Drehen Sie den Programmwahlschalter auf Aus - Arrêt.
- Wählen Sie Pumpen - Vidange oder das Schleudern - Essorage Programm
- Drücken Sie die Taste **Start Pause - Marche Pause**.





Wenn die Kontrolllampe **E** erlischt, kann die Tür geöffnet und die Wäsche entnommen werden.

Drehen Sie am Programmende den Programmwahlschalter auf Aus - Arrêt, um das Gerät auszuschalten.

Nehmen Sie die Wäsche aus dem Gerät, und prüfen Sie sorgfältig, ob die Trommel leer ist. Wenn Sie kein weiteres Waschprogramm starten möchten, schließen Sie den Wasserhahn.

Lassen Sie die Tür offen, um die Bildung von Schimmel und unangenehmen Gerüchen zu verhindern.

7. WASCHPROGRAMME

Programm/ Temperatur	Wäscheart	Verfügbare Optio- nen	Programmbe- schreibung
Koch-/Buntwä- sche - Couleurs 95 °C	Weißer Kochwä- sche (normal und stark verschmutzt)	Drehzahlreduzie- rung/Kein Schleu- dern - Sans Essora- ge/Spülstopp - Arrêt Cuve Pleine Extra Kurz - Extra Court/Kurz - Court ¹⁾ Vorwäsche - Préla- vage  Eco Spülen Plus - Rin- çage Plus	Hauptwaschgang Spülen Langer Schleuder- gang max. 1300 U/min Max. Beladung 3 kg
Baumwolle Eco - Coton Eco   ²⁾ 60 °C - 40 °C	Weißer Koch-/Bunt- wäsche Eco (Dieses Programm kann für leicht bis normal verschmutz- te Koch-/Buntwä- sche gewählt wer- den. Das Programm wird bei reduzierter Wassertemperatur und verlängerter Waschzeit ausge- führt. Dies ermög- licht ein wirtschaftli- ches Waschen, um Energie zu sparen.)	Drehzahlreduzie- rung/Kein Schleu- dern - Sans Essora- ge/Spülstopp - Arrêt Cuve Pleine Extra Kurz - Extra Court/Kurz - Court ¹⁾ Vorwäsche - Préla- vage  Eco Spülen Plus - Rin- çage Plus	Hauptwaschgang Spülen Langer Schleuder- gang max. 1300 U/min Max. Beladung 3 kg
Koch-/Buntwä- sche - Couleurs 60 °C - Kalt - Froid	Bunte Baumwolle (normal ver- schmutzt)	Drehzahlreduzie- rung/Kein Schleu- dern - Sans Essora- ge/Spülstopp - Arrêt Cuve Pleine Extra Kurz - Extra Court/Kurz - Court ¹⁾ Spülen Plus - Rin- çage Plus	Hauptwaschgang Spülen Langer Schleuder- gang max. 1300 U/min Max. Beladung 3 kg

Programm/ Temperatur	Wäscheart	Verfügbare Optionen	Programmbe- schreibung
Pflegeleicht - Syn- thétique 60 °C - 30 °C	Pflegeleichte Wä- sche oder Misch- gewebe: Unterwä- sche, farbige Textili- en, nicht einlaufende Hemden, Blusen.	Drehzahlreduzie- rung/Kein Schleu- dern - Sans Essora- ge/Spülstopp - Arrêt Cuve Pleine Extra Kurz - Extra Court/Kurz - Court ¹⁾ Vorwäsche - Préla- vage  Eco Spülen Plus - Rin- çage Plus	Hauptwaschgang Spülen Kurzer Schleuder- gang max. 900 U/min Max. Beladung 1,5 kg
Feinwäsche - Déli- cats 40 °C - 30 °C	Feinwäsche: Acryl, Viskose, Polyester.	Drehzahlreduzie- rung/Kein Schleu- dern - Sans Essora- ge/Spülstopp - Arrêt Cuve Pleine Extra Kurz - Extra Court/Kurz - Court ¹⁾ Vorwäsche - Préla- vage Spülen Plus - Rin- çage Plus	Hauptwaschgang Spülen Kurzer Schleuder- gang max. 700 U/min Max. Beladung 1,5 kg
Wolle - Laine 30 °C - Kalt - Froid	Waschprogramm für maschinen- waschbare Wäsche aus Wolle.	Drehzahlreduzie- rung/Kein Schleu- dern - Sans Essora- ge/Spülstopp - Arrêt Cuve Pleine	Hauptwaschgang Spülen Kurzer Schleuder- gang max. 900 U/min Max. Beladung 1 kg
Spülen - Rinçage	Mit diesem Pro- gramm lassen sich mit der Hand gewa- schene Wäschestü- cke aus Baumwolle spülen und schleu- dern. Die Wasch- maschine führt 3 Spülgänge aus, ge- folgt von einem lan- gen Schleudergang am Ende. Die Schleuderdrehzahl kann reduziert wer- den.	Drehzahlreduzie- rung/Kein Schleu- dern - Sans Essora- ge/Spülstopp - Arrêt Cuve Pleine Spülen Plus - Rin- çage Plus	Spülen Max. Schleuder- drehzahl 1300 U/min Max. Beladung 3 kg

Programm/ Temperatur	Wäscheart	Verfügbare Optio- nen	Programmbe- schreibung
Pumpen - Vidange	Zum Abpumpen des letzten Spülwassers bei Programmen mit der Option Spülstopp.		Wasser abpumpen Max. Beladung 3 kg
Schleudern - Es-sorage	Separater Schleudergang für handgewaschene Kleidungsstücke und nach Programmen mit ausgewählter Option Spülstopp. Sie können die Schleuderdrehzahl durch Drehen des Drehzahlwahlschalters passend zu der zu schleudernden Wäsche einstellen.	Drehzahlreduzierung	Abpumpen und langes Schleudern Max. Schleuderdrehzahl 1300 U/min Max. Beladung 3 kg
Aus - Arrêt	Zum Löschen des Programms oder zum Ausschalten des Geräts		

1) Wenn Sie diese Option wählen, empfehlen wir Ihnen die Reduzierung der maximalen Beladung. Die empfohlene Beladung für Koch-/Buntwäsche beträgt 2 kg. Die Option kann nicht zusammen mit der Option Energie sparen gewählt werden.





2) **Standardprogramme für die auf dem Energielabel angegebenen Verbrauchswerte.** Diese Programme sind gemäß Verordnung 1061/2010 die Standardprogramme „Baumwolle 60 °C“ bzw. „Baumwolle 40 °C“. Hinsichtlich des kombinierten Energie- und Wasserverbrauchs für das Waschen normal verschmutzter Baumwollwäsche sind dies die effizientesten Programme.

8. VERBRAUCHSWERTE



Bei den in dieser Tabelle angegebenen Werten handelt es sich um Richtwerte. Folgende Variablen können diese Werte verändern: Die Wäscheart und -menge, die Wasser- und Raumtemperatur.

Programme	Bela- dung (kg)	Energie- verbrauch (kWh)	Wasserver- brauch (Li- ter)	Ungefähre Program- dauer (in Minuten)	Restfeuch- te (%) ¹⁾
Koch-/Buntwäsche - Couleurs 60 °C	3	0,90	45	120	53
Koch-/Buntwäsche - Couleurs 40 °C	3	0,45	45	110	53

Programme	Beladung (kg)	Energieverbrauch (kWh)	Wasserverbrauch (Liter)	Ungefähre Programmdauer (in Minuten)	Restfeuchte (%) ¹⁾
Pflegeleicht - Synthétique 40 °C	1,5	0,50	50	80	35
Feinwäsche - Délicats 40 °C	1,5	0,50	52	70	35
Wolle - Laine 30 °C ²⁾	1	0,30	60	75	30
Standardprogramme Baumwolle 					
Standardprogramm Baumwolle 60 °C 	3	0,59	42	127	53
Standardprogramm Baumwolle 60 °C 	1,5	0,54	38	127	53
Standardprogramm Baumwolle 40 °C 	1,5	0,49	38	137	53

1) Am Ende der Schleuderphase.

2) Für einige Modelle nicht verfügbar.

Aus-Zustand (W)	Ein-Zustand (W)
0.10	0.98
Die in der Tabelle oben enthaltenen Informationen erfüllen die Verordnung (EU) 1015/2010 der Kommission zur Durchführung der Richtlinie EG/2009/125.	

9. TIPPS UND HINWEISE

9.1 Beladung

- Teilen Sie die Wäsche auf, und zwar in: Kochwäsche, Buntwäsche, Synthetik, Feinwäsche und Wolle.
- Halten Sie sich an die Anweisungen auf den Kleidungsetiketten.
- Waschen Sie weiße und bunte Wäsche nicht zusammen.
- Manche farbigen Textilien können beim ersten Waschen färben. Wir empfehlen, sie deshalb die ersten Male separat zu waschen.
- Knöpfen Sie Kopfkissen zu und schließen Sie Reißverschlüsse, Haken und Druckknöpfe. Schließen Sie Gürtel.
- Leeren Sie die Taschen und falten Sie die Wäscheteile auseinander.
- Wenden Sie mehrlagige Textilien, Wolle und bedruckte Wäschestücke vor dem Waschen.
- Entfernen Sie hartnäckige Flecken.
- Waschen Sie stark verschmutzte Bereiche mit einem speziellen Waschmittel.

- Seien Sie vorsichtig mit Gardinen. Entfernen Sie die Haken, oder stecken Sie die Gardinen in einen Beutel oder Kopfkissenbezug.
- Waschen Sie keine ungesäumten Wäschestücke und Wäschestücke mit Schnitten im Stoff in der Maschine. Waschen Sie kleine und/oder empfindliche Wäschestücke, wie z. B. Bügel-BHs, Gürtel, Strumpfhosen usw., in einem Wäschenetz.
- Eine sehr geringe Beladung kann in der Schleuderphase Probleme verursachen. Verteilen Sie die Wäschestücke in diesem Fall mit der Hand neu und starten Sie die Schleuderphase erneut.

9.2 Hartnäckige Flecken

Für manche Flecken sind Wasser und Waschmittel nicht ausreichend.

Wir empfehlen, diese Flecken vorzubehandeln, bevor Sie die entsprechenden Textilien in das Gerät geben.

Spezial-Fleckentferner sind im Handel erhältlich. Verwenden Sie einen Spezial-Fleckentferner, der für den jeweiligen Fleckentyp und Gewebetyp geeignet ist.

9.3 Wasch- und Pflegemittel

- Verwenden Sie nur speziell für Waschmaschinen bestimmte Wasch- und Pflegemittel:
 - Waschpulver für alle Gewebearten,
 - Waschpulver für Feinwäsche (höchstens 40 °C) und Wolle,
 - Flüssigwaschmittel, vorzugsweise für Programme mit niedrigen Temperaturen (max. 60 °C) für alle Gewebearten oder nur speziell für Wolle.
- Mischen Sie nicht verschiedene Waschmittel.
- Verwenden Sie der Umwelt zuliebe nicht mehr als die angegebene Waschmittelmenge.

- Halten Sie sich an die Anweisungen auf der Verpackung dieser Produkte.
- Verwenden Sie die korrekten Produkte für Art und Farbe des Gewebes, Programmtemperatur und Verschmutzungsgrad.
- Ist Ihr Gerät nicht mit einer Klappe in der Waschmittelschublade ausgerüstet, geben Sie das Flüssigwaschmittel in eine Dosierkugel (vom Hersteller des Waschmittels).

9.4 Umwelttipps

- Stellen Sie zum Waschen normal verschmutzter Wäsche ein Programm ohne Vorwäsche ein.
- Waschen Sie immer mit der angegebenen maximal zulässigen Beladung.
- Benutzen Sie ggf. einen Fleckentferner, wenn Sie ein Programm mit niedriger Temperatur auswählen.
- Erkundigen Sie sich nach der Wasserhärte Ihres Hausanschlusses, um die richtige Waschmittelmenge verwenden zu können. Siehe „Wasserhärte“.

9.5 Wasserhärte

Wenn die Wasserhärte Ihres Leitungswassers hoch oder mittel ist, empfehlen wir die Verwendung eines Enthärters für Waschmaschinen. In Gegenden mit weichem Wasser ist die Zugabe eines Enthärters nicht erforderlich.

Wenden Sie sich an Ihr örtliches Wasserversorgungsunternehmen, um die Wasserhärte in Ihrem Gebiet zu erfahren.

Verwenden Sie die richtige Menge Wasserenthärter. Halten Sie sich an die Anweisungen auf der Verpackung des Produkts.

10. REINIGUNG UND PFLEGE



WARNUNG!
Siehe Kapitel
"Sicherheitshinweise".

10.1 Reinigen der Außenseiten

Reinigen Sie das Gerät nur mit warmem Wasser und mit etwas Spülmittel. Reiben Sie alle Oberflächen sorgfältig trocken.



VORSICHT!
Verwenden Sie keinen Alkohol, keine Lösungsmittel und keine Chemikalien.

10.2 Entkalkung

Wenn die Wasserhärte Ihres Leitungswassers hoch oder mittel ist, empfehlen wir die Verwendung eines Entkalkers für Waschmaschinen.

Überprüfen Sie regelmäßig, dass sich kein Kalk und keine Rostpartikel in der Trommel abgesetzt haben.

Verwenden Sie zur Entfernung von Rost nur Spezialprodukte für Waschmaschinen. Führen Sie die Entkalkung nicht gleichzeitig mit einer Wäsche durch.



Halten Sie sich immer an die Anweisungen auf der Verpackung des Produkts.

10.3 Waschgang zur Pflege der Maschine

Bei Waschprogrammen mit niedrigen Temperaturen kann etwas Waschmittel in der Trommel zurückbleiben. Führen Sie regelmäßig einen Waschgang zur Pflege der Maschine durch.

Vorgehensweise:

- Nehmen Sie die Wäsche aus der Trommel.
- Wählen Sie ein Programm für Baumwollwäsche mit der maximalen Temperatur und einer kleinen Menge Waschmittel.

10.4 Türdichtung

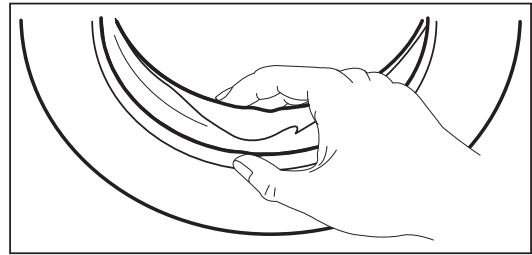

Überprüfen Sie die Türdichtung regelmäßig und entfernen Sie ggf. darin verfangene Gegenstände.

10.5 Reinigen der Waschmittelschublade

Die Schublade für Waschpulver und Pflegemittel muss regelmäßig gereinigt werden.

1. Falls erforderlich, kann auch die gesamte Waschmittelschublade zur Reinigung aus dem Gerät genommen werden. Ziehen Sie diese kräftig nach außen, um sie aus der Arretierung zu lösen.

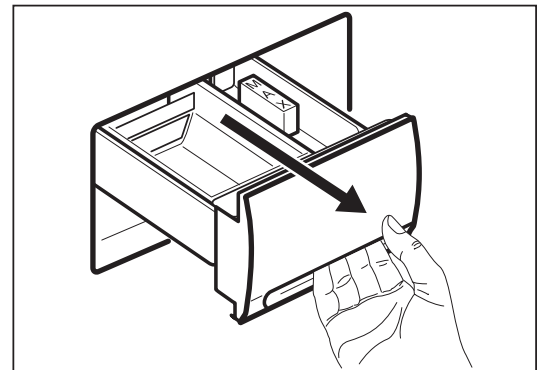

2. Der Siphon am Innenrand der Waschmittelschublade kann durch gleichzeitiges Drücken nach innen und Hochziehen nach oben herausgenommen werden. Spülen Sie die Schublade unter fließendem Wasser aus, um alle Waschmittelmittelrückstände zu entfernen. Drücken Sie sie nach unten, bis Sie einen Einrastklick hören, wenn Sie sie wieder einsetzen.

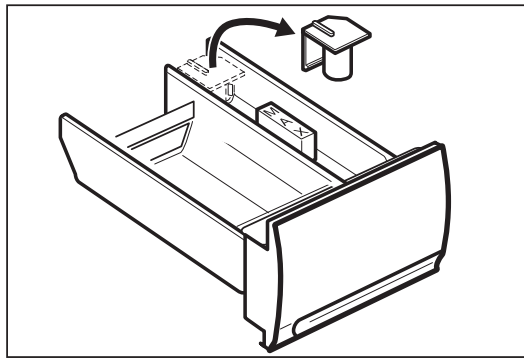

10.6 Reinigen der Schubladenaufnahme

Nach dem Herausziehen der Schublade reinigen Sie mit einer kleinen Bürste die Schubladenaufnahme. Stellen Sie sicher,

dass alle Waschmittelreste an der Ober- und Unterseite entfernt sind.

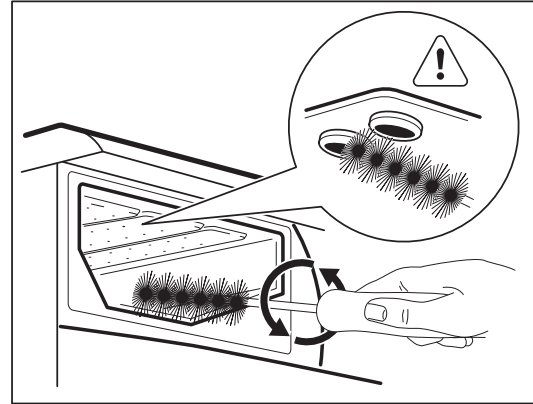

Setzen Sie die Schublade wieder ein und starten Sie das Spülprogramm ohne Wäsche in der Trommel.

10.7 Reinigen des Zulaufschlauchs und Ventilfilters

1.

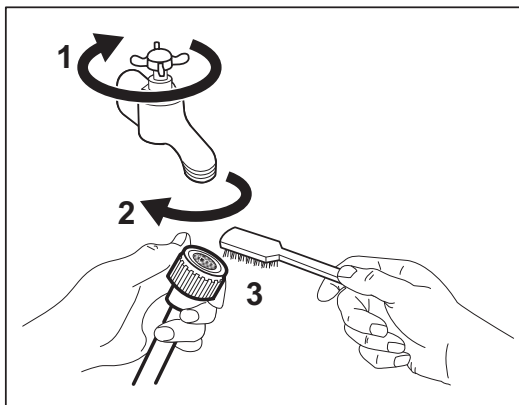

2.

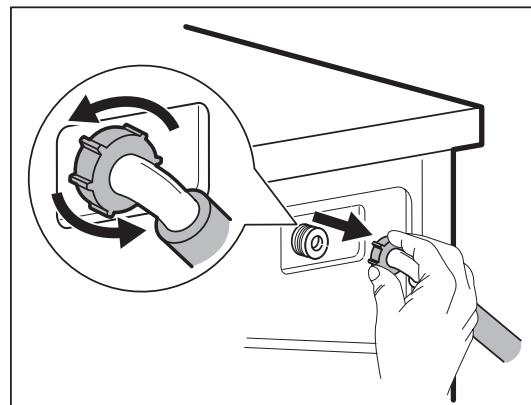

3.

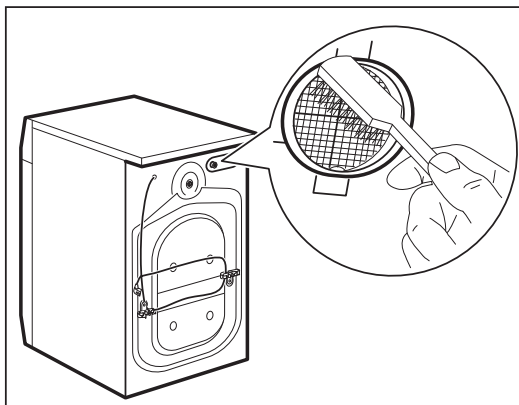

4.

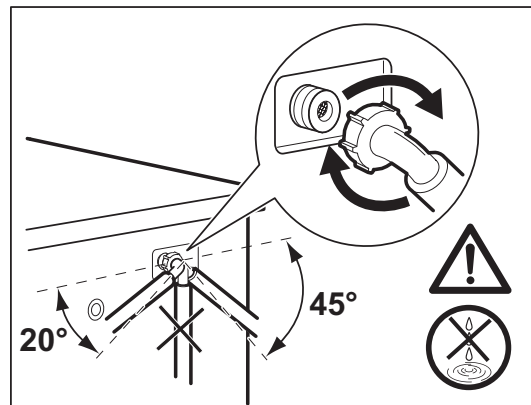

10.8 Gefahren durch Frost

Wird die Maschine Temperaturen unter 0 °C ausgesetzt, sollten bestimmte Vorsichtsmaßnahmen getroffen werden.

- Drehen Sie den Wasserhahn zu.

- Schrauben Sie den Wasserzulaufschlauch vom Hahn ab.
- Wählen Sie ein Waschprogramm und lassen Sie das Gerät eine kurze Zeit laufen.

- Unterbrechen Sie das Programm, indem Sie den Programmwahlschalter auf Aus - Arrêt drehen.
- Hängen Sie die Enden des Zulaufschlauchs und des Ablaufschlauchs in den Abflussgully (auf dem Fußboden). Vergewissern Sie sich, dass das Schlauchende nicht in das Wasser im (Abfluss-)Gully-Geruchsverschluss eintaucht.
- Wählen Sie das Programm „Pumpen“ und lassen Sie es bis zum Ende laufen.
- Drehen Sie den Programmwahlschalter auf Aus - Arrêt. Wenn Sie die Maschine wieder starten möchten, vergewissern Sie sich, dass die Raumtemperatur mehr als 0 °C beträgt.

Das Gerät darf nur innerhalb von Gebäuden bei normaler Raumtemperatur betrieben und gelagert werden. Für Frostschäden haftet der Hersteller nicht.

11. FEHLERSUCHE



WARNUNG!

Siehe Kapitel "Sicherheitshinweise".

11.1 Einführung

Einige Probleme lassen sich auf Wartungsfehler oder Versehen zurückführen und können leicht gelöst werden, ohne den Kundendienst zu rufen. Bevor Sie den autorisierten Kundendienst rufen, sollten Sie die nachstehenden Punkte überprüfen.

Während des Gerätebetriebs kann die Kontrolllampe **Ende** blinken, um

anzuzeigen, dass das Gerät nicht ordnungsgemäß funktioniert:

- **blinkt 1 Mal:** störung bei der Wasserversorgung.
- **blinkt 2 Mal:** störung beim Wasserablauf.
- **blinkt 4 Mal:** Tür geöffnet.

Sobald das Problem beseitigt ist, drücken Sie die Taste START, um das Programm neu zu starten. Wenn nach allen Prüfungen das Problem weiterhin besteht, wenden Sie sich bitte an den autorisierten Kundendienst.

11.2 Mögliche Störungen

Störung	Mögliche Ursache/Abhilfe
Das Gerät startet nicht:	<p>Die Tür wurde nicht geschlossen.</p> <ul style="list-style-type: none"> • Drücken Sie die Tür fest zu. <p>Der Stecker ist nicht richtig in die Steckdose eingesteckt.</p> <ul style="list-style-type: none"> • Stecken Sie den Stecker richtig in die Steckdose. <p>Die Steckdose wird nicht mit Strom versorgt.</p> <ul style="list-style-type: none"> • Überprüfen Sie die Elektroinstallation im Haus. <p>Die Hauptsicherung ist durchgebrannt.</p> <ul style="list-style-type: none"> • Setzen Sie eine neue Sicherung ein. <p>Der Programmwahlschalter ist nicht richtig eingestellt und die Starttaste wurde nicht gedrückt.</p> <ul style="list-style-type: none"> • Drehen Sie den Programmwahlschalter in die gewünschte Stellung und drücken Sie erneut die Starttaste.

Störung	Mögliche Ursache/Abhilfe
Die Waschmaschine füllt kein Wasser auf:	<p>Der Wasserhahn ist geschlossen.</p> <ul style="list-style-type: none"> • Öffnen Sie den Wasserhahn. <p>Der Zulaufschlauch ist eingeklemmt oder geknickt.</p> <ul style="list-style-type: none"> • Überprüfen Sie den Anschluss des Zulaufschlauchs. <p>Das Sieb im Zulaufschlauch ist verstopft.</p> <ul style="list-style-type: none"> • Reinigen Sie das Sieb im Wasserzulaufschlauch. <p>Die Tür ist nicht richtig geschlossen.</p> <ul style="list-style-type: none"> • Drücken Sie die Tür fest zu.
Wasser läuft ein und dann sofort wieder ab:	<p>Das Ende des Ablaufschlauchs liegt zu tief.</p> <ul style="list-style-type: none"> • Siehe entsprechenden Absatz im Abschnitt „Montage“.
Das Gerät pumpt nicht ab und/oder schleudert nicht:	<p>Der Ablaufschlauch ist eingeklemmt oder geknickt.</p> <ul style="list-style-type: none"> • Überprüfen Sie den Anschluss des Ablaufschlauchs. <p>Es wurde eine Option oder ein Programm gewählt, das damit endet, dass noch Wasser in der Trommel steht, oder das auf den Schleudergang verzichtet.</p> <ul style="list-style-type: none"> • Wählen Sie das Abpump- oder Schleuderprogramm. <p>Die Wäsche ist nicht gleichmäßig in der Trommel verteilt.</p> <ul style="list-style-type: none"> • Verteilen Sie die Wäsche neu.
Es befindet sich Wasser auf dem Boden:	<p>Sie haben zu viel Waschmittel oder ein ungeeignetes Waschmittel benutzt (zu starke Schaumbildung).</p> <ul style="list-style-type: none"> • Reduzieren Sie die Waschmittelmenge oder benutzen Sie ein anderes Waschmittel. <p>Überprüfen Sie die Anschlüsse des Zulaufschlauchs auf Dichtheit. Undichtigkeiten sind nicht immer leicht zu erkennen. Da das Wasser den Schlauch hinabläuft, prüfen Sie, ob er feucht ist.</p> <ul style="list-style-type: none"> • Kontrollieren Sie den Anschluss des Zulaufschlauchs. <p>Der Ablauf- oder Zulaufschlauch ist beschädigt.</p> <ul style="list-style-type: none"> • Tauschen Sie den Schlauch gegen einen neuen aus.

Störung	Mögliche Ursache/Abhilfe
Die Waschergebnisse sind unbefriedigend:	<p>Sie haben zu wenig Waschmittel oder ein ungeeignetes Waschmittel benutzt.</p> <ul style="list-style-type: none"> • Erhöhen Sie die Waschmittelmenge oder benutzen Sie ein anderes Waschmittel. <p>Hartnäckige Flecken wurden nicht vorbehandelt.</p> <ul style="list-style-type: none"> • Verwenden Sie zur Behandlung hartnäckiger Flecken handelsübliche Produkte. <p>Es wurde eine falsche Temperatur ausgewählt.</p> <ul style="list-style-type: none"> • Überprüfen Sie, ob Sie die korrekte Temperatur gewählt haben. <p>Das Gerät ist überladen.</p> <ul style="list-style-type: none"> • Verringern Sie die Wäschemenge.
Die Tür lässt sich nicht öffnen:	<p>Das Programm läuft noch.</p> <ul style="list-style-type: none"> • Warten Sie das Ende des Waschprogramms ab. <p>Die Tür wurde noch nicht entriegelt.</p> <ul style="list-style-type: none"> • Warten Sie, bis die Kontrolllampe Tür verriegelt erlischt. <p>Es befindet sich Wasser in der Trommel.</p> <ul style="list-style-type: none"> • Wählen Sie das Abpump- oder Schleuderprogramm, um das Wasser abzupumpen.
Das Gerät vibriert oder läuft sehr laut:	<p>Transportsicherungen oder Verpackungsteile wurden nicht entfernt.</p> <ul style="list-style-type: none"> • Überprüfen Sie, ob das Gerät richtig aufgestellt ist. <p>Das Gerät wurde nicht mit den Schraubfüßen ausgerichtet.</p> <ul style="list-style-type: none"> • Überprüfen Sie, ob das Gerät waagrecht steht. <p>Die Wäsche ist nicht gleichmäßig in der Trommel verteilt.</p> <ul style="list-style-type: none"> • Verteilen Sie die Wäsche neu. <p>Möglicherweise befindet sich nur sehr wenig Wäsche in der Trommel.</p> <ul style="list-style-type: none"> • Füllen Sie mehr Wäsche ein.

Störung	Mögliche Ursache/Abhilfe
Das Schleudern beginnt erst spät oder gar nicht:	<p>Die elektronische Unwuchterkennung hat eingegriffen, weil die Wäsche nicht gleichmäßig in der Trommel verteilt ist. Die Wäsche wird neu verteilt, indem die Trommel in die entgegengesetzte Richtung gedreht wird. Dieser Vorgang kann sich einige Male wiederholen, bis die Unwucht ausgeglichen ist und das Schleudern fortgesetzt werden kann. Falls die Wäsche nach 10 Minuten immer noch nicht gleichmäßig in der Trommel verteilt ist, bricht die Maschine den Schleudergang ab. Verteilen Sie die Wäsche in diesem Fall mit der Hand neu, und wählen Sie das Schleuderprogramm.</p> <ul style="list-style-type: none"> • Verteilen Sie die Wäsche neu. <p>Die Beladung ist zu gering.</p> <ul style="list-style-type: none"> • Geben Sie weitere Wäschestücke dazu, verteilen Sie die Beladung mit der Hand neu, und wählen Sie dann das Schleuderprogramm.
In der Trommel ist kein Wasser zu sehen:	Moderne Geräte arbeiten sehr wirtschaftlich und verbrauchen sehr wenig Wasser, ohne dabei ein schlechteres Waschergebnis zu erzielen.

Schalten Sie das Gerät nach der Überprüfung wieder ein. Das Programm wird an der Stelle fortgesetzt, an der es unterbrochen wurde.

Tritt das Problem erneut auf, wenden Sie sich an den autorisierten Kundendienst.

12. TECHNISCHE DATEN

Abmessungen	Breite/Höhe/Tiefe/ Gesamttiefe	495 mm/670 mm/515 mm/550 mm
Elektrischer Anschluss	Spannung	230 V
	Gesamtleistung	1600 W
	Sicherung	10 A
	Frequenz	50 Hz
Die Schutzverkleidung gewährleistet einen Schutz gegen das Eindringen von festen Fremdkörpern und Spritzwasser (Feuchtigkeit), außer an den Stellen, an denen das Niederspannungsgerät keinen Schutz gegen Feuchtigkeit besitzt.		IPX4
Wasserdruck	Mindestwert	0,5 bar (0,05 MPa)
	Höchstwert	8 bar (0,8 MPa)
Wasseranschluss ¹⁾		Kaltwasser
Maximale Beladung	Koch-/Buntwäsche	3 kg
Energieeffizienzklasse		A

Schleuderdrehzahl	Höchstwert	1300 U/min
-------------------	------------	------------

1) Schließen Sie den Zulaufschlauch an einen Wasserhahn mit einem 3/4"-Außengewinde an.

13. MONTAGE



WARNUNG!
Siehe Kapitel
"Sicherheitshinweise".

13.1 Anheben des Gerätes

Gehen Sie beim Anheben des Gerätes mit Vorsicht vor. Ungeeignete Anhebungsmethoden können Verletzungen und Schäden am Gerät verursachen. Öffnen Sie die Tür und fassen Sie den an der oberen Innenseite der Türöffnung angebrachten Griff. Das Gerät kann auch durch Anfassen am hinteren, überstehenden Teil des Gerätes angehoben werden.

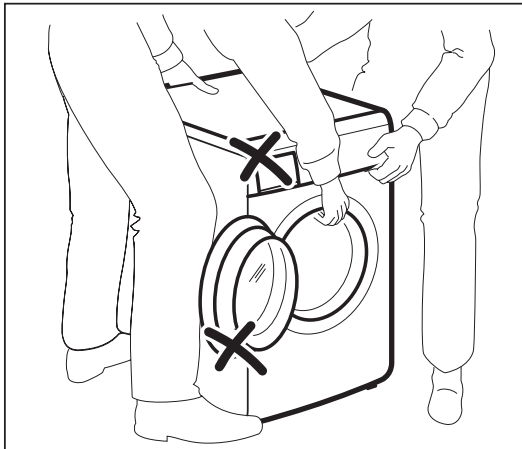

WARNUNG!
Das Gerät darf niemals durch Anfassen am Bedienfeld, an der Tür oder an der Waschmittelschublade angehoben werden.

13.2 Auspacken

Bei der Anlieferung ist das Gerät mit einer Reihe von Transportsicherungen/Verpackungsteilen verpackt, um während des Transports Schäden an der Trommel und am Motor zu verhindern.

Vor der Benutzung des Gerätes müssen alle Transportschrauben und Verpackungen entfernt werden.

Es empfiehlt sich, alle Transportsicherungen für eventuelle zukünftige Transporte des Geräts aufzubewahren.

1. Breiten Sie etwas Styropor-Verpackungsmaterial auf dem Fußboden aus und legen Sie dann das Gerät vorsichtig mit der Geräterückseite nach unten darauf. Achten Sie darauf, dass dabei keine Schläuche eingeklemmt werden.

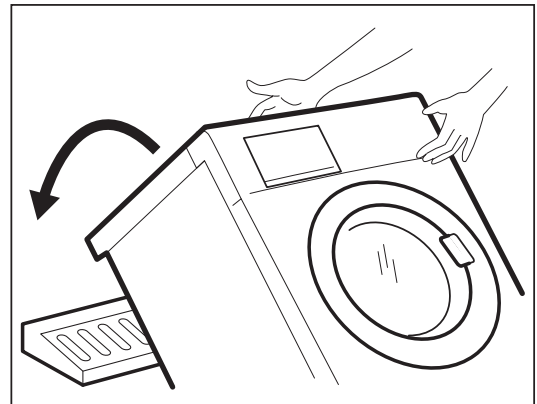

2. Entfernen Sie den Styroporboden vom Boden des Geräts.

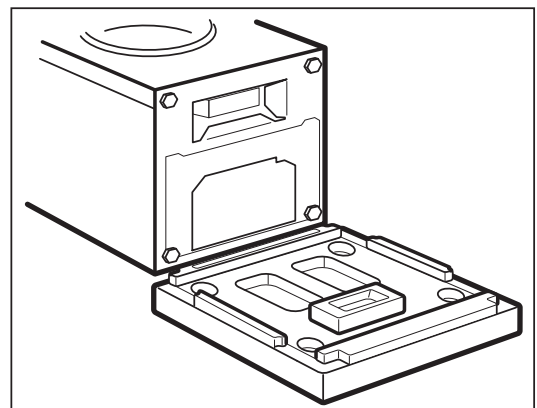

3. Stellen Sie das Gerät wieder in die aufrechte Lage und nehmen Sie das Stromversorgungskabel und den Ab- und Zulaufschlauch aus den

Schlauchhaltern auf der Geräterückseite.

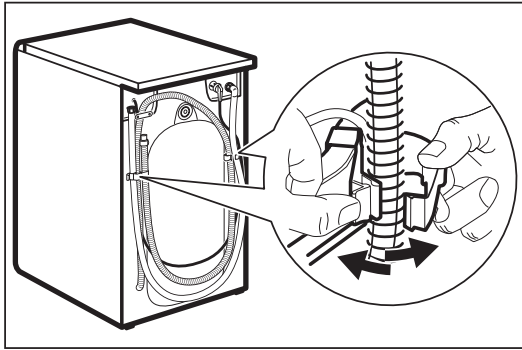

- Entfernen Sie mit einem passenden Schraubenschlüssel die drei Schrauben mit den Beilagscheiben an der Rückseite des Gerätes.

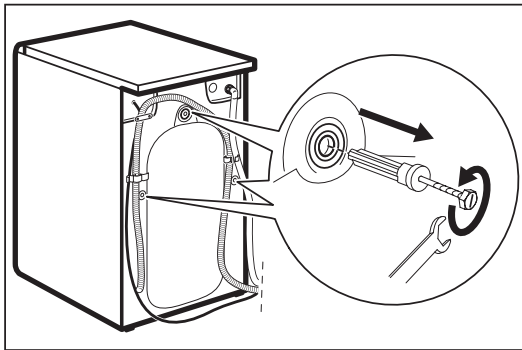

- Stecken Sie die drei mitgelieferten Plastikkappen, die sich in der Plastiktüte mit der Benutzerinformation in der Trommel befinden, auf die drei Löcher.

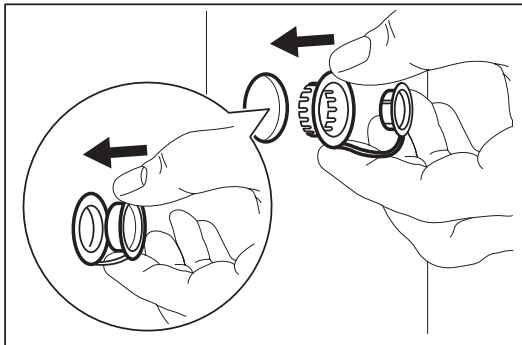

13.3 Standort

Stellen Sie das Gerät auf einem ebenen, festen Boden auf. Stellen Sie sicher, dass die Luftzirkulation um das Gerät herum nicht durch Teppiche, Vorleger usw. behindert wird. Kontrollieren Sie, dass das Gerät weder die Wand noch Möbel berührt. Das Gerät kann durch Anheben oder Absenken der beiden

verstellbaren Schraubfüße waagrecht ausgerichtet werden. Überprüfen Sie ggf. die waagrechte Aufstellung mit einer Wasserwaage. Sämtliche Einstellungen können mit einem Schraubenschlüssel vorgenommen werden. Durch eine genaue waagrechte Aufstellung lassen sich Vibrationen, Geräusche und ein Verschieben des Geräts während des Betriebs verhindern.

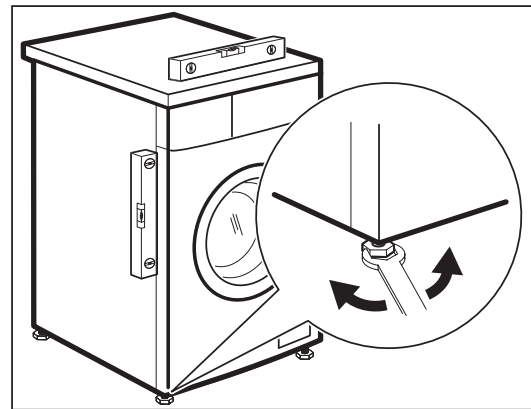

VORSICHT!

Legen Sie zum Ausgleichen von Bodenunebenheiten auf keinen Fall Karton, Holzstücke oder ähnliche Materialien unter das Gerät.

13.4 Wassereinlauf



WARNUNG!

Dieses Gerät muss an eine Kaltwasserleitung angeschlossen werden.

- Schließen Sie den Zulaufschlauch an einen Wasserhahn mit einem 3/4"-Außengewinde an. Verwenden Sie stets den mit dem Gerät gelieferten Schlauch.

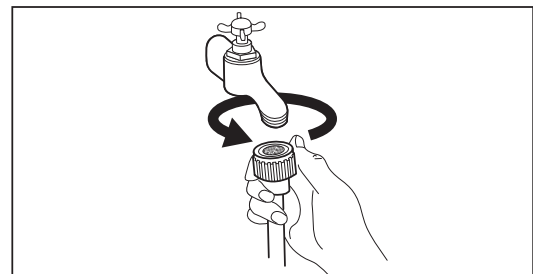

Verwenden Sie, falls erforderlich, einen geeigneten oder den

mitgelieferten (1/2")
Durchflussbegrenzer.

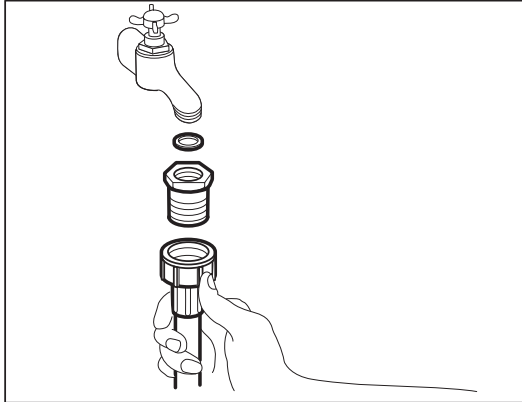

i Benutzen Sie für den Wasseranschluss keine Anschlusschläuche von Altgeräten.

- Das Schlauchende, das an das Gerät angeschlossen wird, kann in jede beliebige Richtung gedreht werden. Lösen Sie die Ringmutter, um den Schlauch korrekt zu positionieren. Stellen Sie sicher, dass Sie die Ringmutter nach dem Positionieren des Zulaufschlauchs wieder festziehen, um einen Wasseraustritt zu vermeiden.

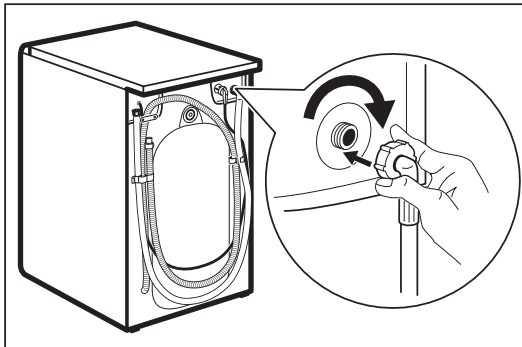

Der Zulaufschlauch darf nicht verlängert werden. Wenn der Zulaufschlauch zu kurz ist und Sie den Wasserhahn nicht verlegen möchten, müssen Sie einen neuen, längeren Schlauch speziell für diesen Verwendungszweck kaufen.

i Falls die Waschmaschine mit einem neuen oder lange Zeit nicht benutzten Schlauch angeschlossen wird, lassen Sie vor dem Anschluss einige Minuten lang Wasser durch den Zulaufschlauch fließen.

13.5 Ablassen des Wassers

Das Ende des Ablaufschlauchs kann auf drei Arten angeschlossen werden:

Das Ende des Schlauchs wird mit der Schlauchführung aus Kunststoff, die mit dem Gerät mitgeliefert wird, über die Beckenkante gehängt.

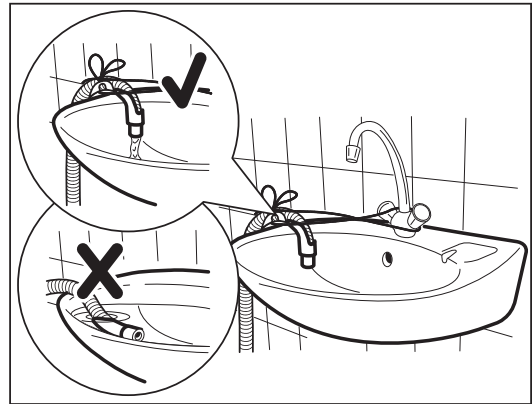

Achten Sie in diesem Fall darauf, dass das Schlauchende nicht abrutschen kann, während Wasser aus dem Gerät abläuft. Fixieren Sie die Führung mit einer Schnur am Wasserhahn oder befestigen Sie sie an der Wand.

An ein Abflussrohr eines Waschbeckens mit Geruchsverschluss.

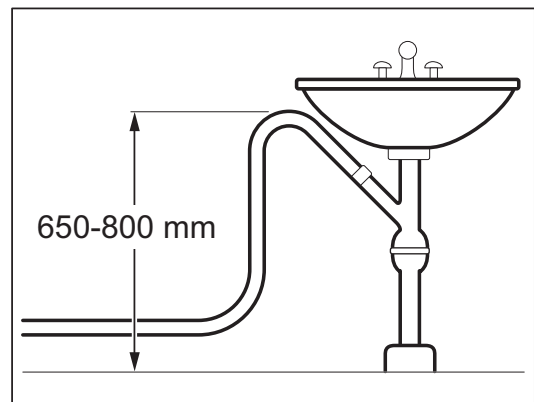

Der Ablaufschlauch kann direkt an ein Abflussrohr (z. B. unter einer Waschwanne oder einem Waschbecken) über dem Geruchsverschluss angeschlossen werden. Der Ablaufschlauch ist dabei so zu verlegen, dass ein Teil seiner Länge im Bereich des oberen Beckenrandes befestigt werden kann.

Direkte Einleitung in ein Abflussrohr bei einer Höhe nicht unter 65 cm und nicht über 80 cm.

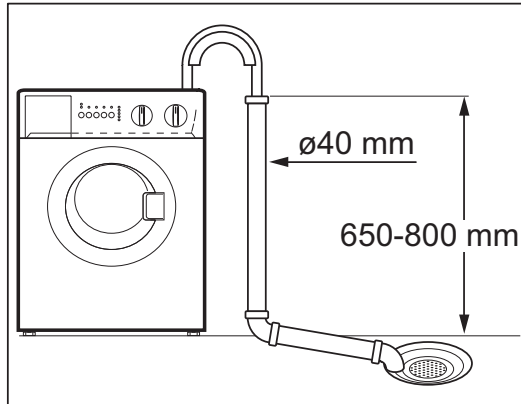

Zwischen dem Ende des Ablaufschlauchs und dem Standrohr muss noch ein wenig Platz sein. Das heißt, der Innendurchmesser des Standrohrs muss größer als der Außendurchmesser des Ablaufschlauchs sein.

Der Ablaufschlauch darf höchstens 50 mm in das Standrohr eingeführt werden und ist in dieser Position zu befestigen. Der Ablaufschlauch darf nicht geknickt werden.

Der Ablaufschlauch kann bis auf eine Maximallänge von 3,5 m verlängert werden. Der Innendurchmesser des Verlängerungsschlauchs muss mindestens genauso groß sein wie der des Ablaufschlauchs der Waschmaschine. Verwenden Sie ein geeignetes Schlauchverbindungsstück.

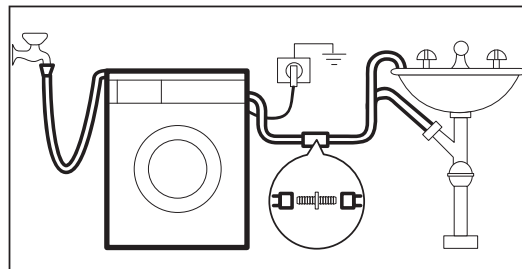

14. GARANTIE

Kundendienst

Servicestellen		
Industriestrasse 10 5506 Mägenwil	Le Trési 6 1028 Préverenges	Via Violino 11 6928 Manno

Servicestellen	
Morgenstrasse 131 3018 Bern	
Zürcherstrasse 204E 9000 St. Gallen	
Seetalstrasse 11 6020 Emmenbrücke	
St. Jakob-Turm Birsstrasse 320B 4052 Basel	
Comercialstrasse 19 7000 Chur	

Ersatzteilverkauf Industriestrasse 10,
5506 Mägenwil, Tel. 0848 848 111

Fachberatung/Verkauf Badenerstrasse
587, 8048 Zürich, Tel. 044 405 81 11

Garantie Für jedes Produkt gewähren wir ab Verkauf bzw. Lieferdatum an den Endverbraucher eine Garantie von 2 Jahren. (Ausweis durch Garantieschein, Faktura oder Verkaufsbeleg). Die Garantieleistung umfasst die Kosten für

Material, Arbeits- und Reisezeit. Die Garantieleistung entfällt bei Nichtbeachtung der Gebrauchsanweisung und Betriebsvorschriften, unsachgerechter Installation, sowie bei Beschädigung durch äussere Einflüsse, höhere Gewalt, Eingriffe Dritter und Verwendung von Nicht-Original Teilen.

15. UMWELTTIPPS

Bitte recyceln Sie alle Materialien, die mit dem Symbol  gekennzeichnet sind. Entsorgen Sie die Verpackungsmaterialien sachgerecht und tragen Sie so Schutz der Umwelt und der künftigen Generationen bei.

Entsorgen Sie mit dem Symbol  gekennzeichnete elektrische Geräte nicht im Haushaltsabfall. Entsorgen Sie elektrische Geräte über die örtlichen Sammelstellen oder gewerbliche Recyclingzentren.



Für die Schweiz:

Wohin mit den Altgeräten?
Überall dort wo neue Geräte verkauft werden oder Abgabe bei den offiziellen SENS-Sammelstellen oder offiziellen SENS-Recyclern. Die Liste der offiziellen SENS-Sammelstellen findet sich unter www.erecycling.ch

www.electrolux.com/shop



192989943-A-162016

